



Université des sciences et de la Technologie Houari Boumediene
USTHB – Alger

Département d'Informatique

MASTER SYSTÈMES INFORMATIQUES INTELLIGENTS
MASTER INFORMATIQUE VISUELLE
MASTER ARCHITECTURES PARALLÈLES ET CALCUL INTENSIF

**ARCHITECTURE ET ADMINISTRATION DES
BASES DE DONNÉES**
2016-2017

ENSEIGNANT : M. KAMEL BOUKHALFA

CHAPITRE 1
ARCHITECTURE

DÉFINITIONS

Base de données

- ❑ **Collection** de données **cohérentes** et **structurées** (données **persistantes**) utilisées par des systèmes informatiques.
- ❑ Collection de données **fortement structurées** et **persistantes** dont la structure est définie dans un **schéma** au moyen d'un **langage de définition de données**.
- ❑ Les données et le schéma sont gérés à l'aide d'un logiciel appelé **système de gestion de bases de données** (SGBD).

3

DÉFINITIONS

Un système de gestion de base de données (SGBD)

- ❑ Un ensemble de **logiciels informatiques** qui sert à la **manipulation** des bases de données.
- ❑ Il sert à effectuer des opérations ordinaires telles que **consulter**, **modifier**, **construire**, **organiser**, **transformer**, **copier**, **sauvegarder** ou **restaurer** des bases de données.
- ❑ Il est souvent utilisé par d'autres logiciels ainsi que les administrateurs ou les développeurs.

4

SGBD

- L'ensemble, dont le composant central est le **moteur de base de données**, peut être sous forme de **composants logiciels**, de **serveurs**, de **logiciels applicatifs** ou **d'environnements de programmations**.
- Il permet généralement à **plusieurs utilisateurs** et **plusieurs logiciels** de manipuler **plusieurs bases de données en même temps** et ceci quel que soit le contenu et l'organisation des bases de données.

5

HISTORIQUE DES SGBD

- Premiers SGBD créés dans les années 1960
- Technologie répandue dès les années 1970
- Le consortium CODASYL a été formé dans les années 1960 en vue de produire des normes et standards en rapport avec les SGBD.
- Le consortium CODASYL est à l'origine de diverses normes en rapport avec le langage de programmation COBOL, un langage créé en 1965, axé sur la manipulation des bases de données.
- Le modèle de données relationnel a été créé en 1970.

6

HISTORIQUE

- ❑ **1978** : IBM System R et Oracle V2
- ❑ **1981** : Informix
- ❑ **1983** : Oracle V3
- ❑ **1987** : SyBase SQL Server
- ❑ **1989** : PostGres
- ❑ **1992** : MS Access, Oracle 7
- ❑ **1995** : IBM DB2 V2,1
- ❑ **1999** : Oracle 8i
- ❑ **2000** : SQL Server 2000, SQL Light
- ❑ **2005** : Oracle 10g R2, SQL Server 2005
- ❑ **2006** : IBM DB2
- ❑ **2007** : IBM DB2-UDB V.9.5, Informix IDS 11.10
- ❑ **2009** : Oracle 11g R2
- ❑ **2012** : Microsoft SQL Server 2012
- ❑ **2013** : IBM Informix 12.10, Oracle 12c
- ❑ **2014** : Microsoft SQL Server 2014 v.1

Pour plus de détail sur tout l'historique des SGBD, voir le lien suivant :

<http://fadace.developpez.com/sqbdcmp/story/>

7

CARTOGRAPHIE DES SGBD

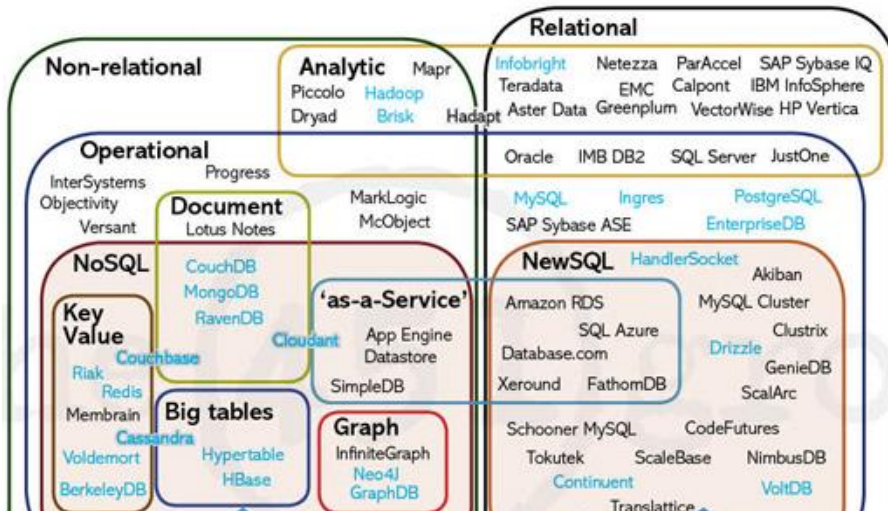

GÉNÉRATIONS DE SGBD

- ❑ 1ère génération (années 70): réseau, hiérarchique (CODASYL, IMS,...)
 - LMD navigationnel
- ❑ 2ième génération (années 80) :relationnel (Oracle, Ingres, DB2, SQL server,...)
 - LMD non procédural
- ❑ 3ième génération (années 90)
 - Objet (Object Store, Versant,...)
 - Relationnel objet (Oracle8, DB2 UDS, Informix US)
- ❑ 4ième génération
 - Dédicatif (« Datalog »), entrepôt de données, data mining, support du WEB (XML, XMLQL)
 - NoSQL : Document, Graph, Clé-Valeur, Colonne, etc.

9

NIVEAUX DE DESCRIPTION DES DONNÉES

Conceptuel (Logique), Interne et Externe

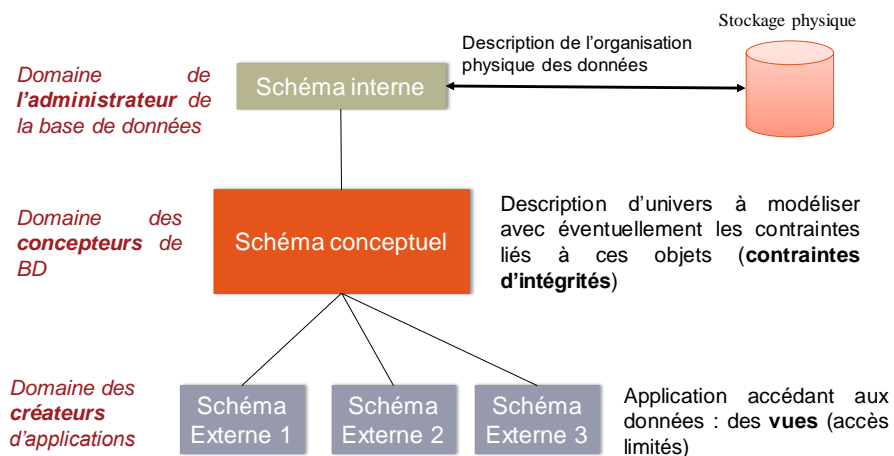

10

OBJECTIFS DES SGBD

Indépendance des données par rapport aux supports physiques

- Notion de relation qui définit la structure de données
- La structure d'implémentation d'une relation est la table sur laquelle seront définis des chemins d'accès (index, hachage, etc.).

Indépendance logique

- Le SGBD doit autoriser plusieurs visions d'utilisateurs sur la base
- Possible grâce à la notion de vues

11

OBJECTIFS DES SGBD

Evolution de la BD

Evolution des données

- Insertion
- Suppression
- Modification

Evolution du schéma : Modification de la structure d'une relation

- Ajout, suppression d'attributs
- Ajout d'une nouvelle relation.

Cohérence de données

- Intégrité des données
- Les données d'une base de données doivent vérifier des invariants appelés contraintes d'intégrité.

12

OBJECTIFS DES SGBD

Partageabilité des données et sécurité de fonctionnement

- Possibilité d'autoriser plusieurs utilisateurs à accéder en même temps à la base de données
- Gestion des conflits d'accès et d'écriture.
- Sécurité de la BD**
 - Gestion des utilisateurs
 - Gestion des droits d'accès
 - Gestion des transactions
- Intégrité de la BD**
 - Protection contre les pannes
 - Reprise après panne
 - Gestion des journaux log

13

PRINCIPALES ARCHITECTURES DES BD

- Architecture centralisée**
 - Programme d'application et SGBD sur même machine (même site)
 - Premiers systèmes
- Architecture du type client-serveur**
 - Programme d'application = *client*
 - Interface (IHM) + traitement du domaine d'application
 - SGBD = *serveur de données*
 - machines (sites) différentes

14

ARCHITECTURE CLIENT-SERVEUR

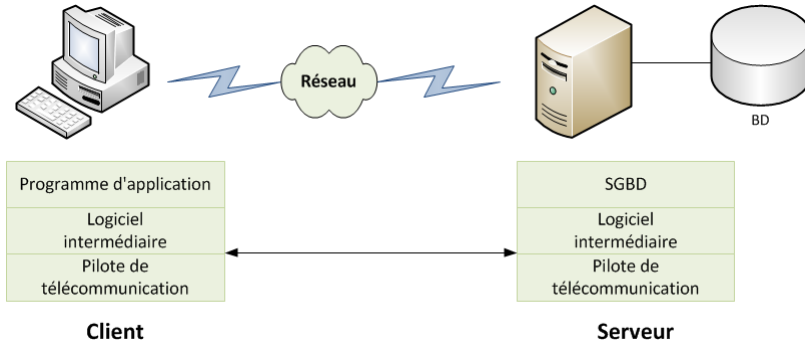

15

ARCHITECTURE À TROIS TIERS

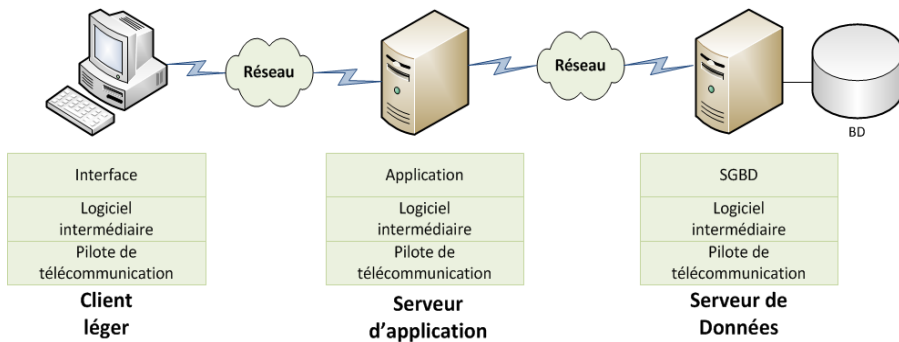

16

BASE DE DONNÉES RÉPARTIE, DISTRIBUÉE

SGBD réparti

- Répartition des données de manière transparente
- Objet du module BDA (deuxième semestre)

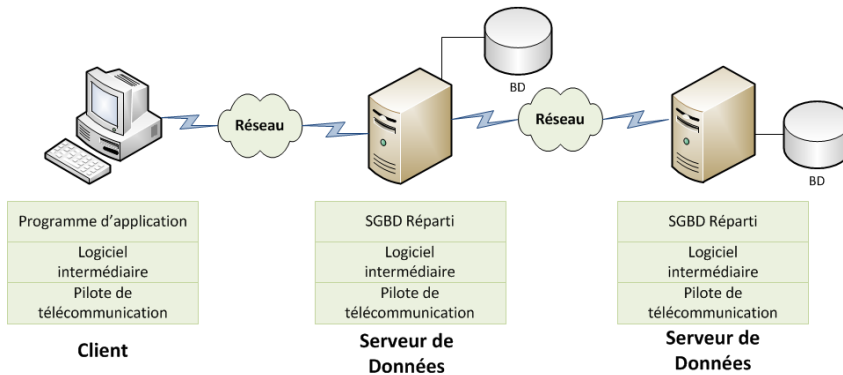

17

BASE DE DONNÉES PARALLÈLE

Parallélisme à l'intérieur d'un site

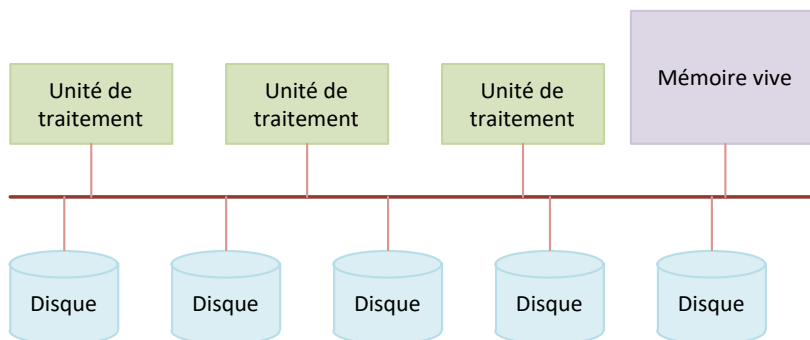

18

ENTREPÔT DE DONNÉES

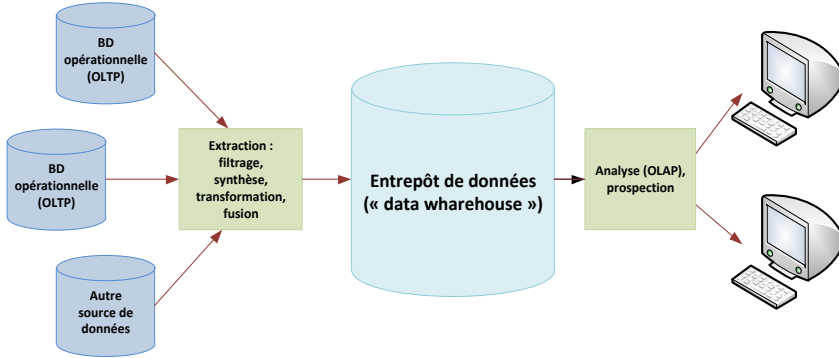

ARCHITECTURE INTERNE D'UN SGBD

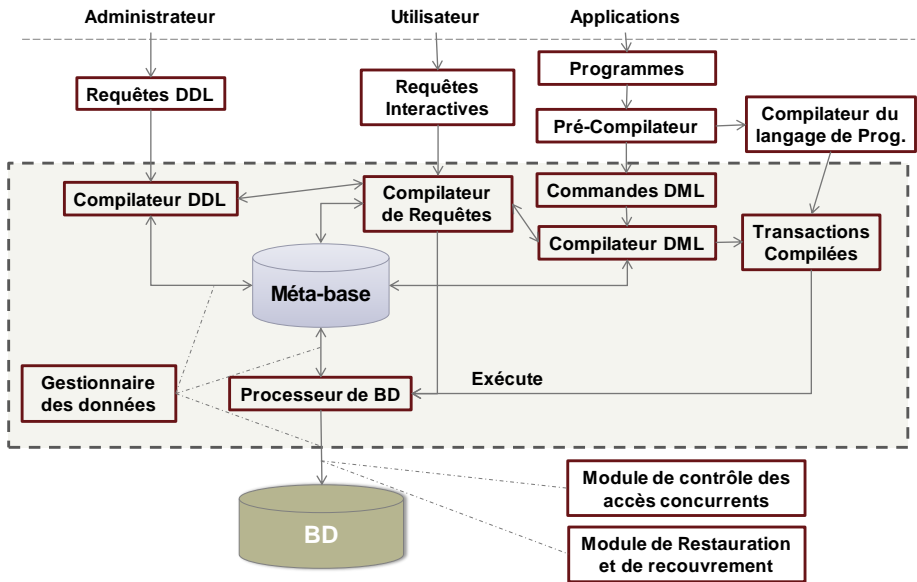

ARCHITECTURE INTERNE D'UN SGBD

Gestionnaire de données

- ❑ La base de données ainsi que la méta-base sont stockées en mémoire secondaires. L'accès à leurs données est assuré par le gestionnaire de données.
- ❑ L'accès est d'abord contrôlé par le système de gestion de fichier, le gestionnaire de données est un module de plus haut niveau assurant l'accès aux données via un ensemble de buffers.

Méta-base

- ❑ Contient toutes les informations sur les données comme la structure des tables, les types de données, les index créés, etc.

21

ARCHITECTURE INTERNE D'UN SGBD

Compilateur DDL

- ❑ Compile et exécute le schéma de définition de données et sauvegarde les descriptions dans la méta-base.

Compilateur DML

- ❑ Compile et exécute les requêtes de manipulation de données.

Compilateur de requêtes

- ❑ Traite les requêtes utilisateurs saisies de manière interactive. Il parse, analyse puis compile ces requêtes.

22

ARCHITECTURE INTERNE D'UN SGBD

Processeur de base de données

- ❑ Contrôle l'accès à la base de données. Il reçoit des ordres de recherche ou de mise à jour et les exécute sur la base de données. L'accès aux données est assuré par le gestionnaire de données.

Pré-compileur

- ❑ Permet d'extraire les commandes DML pour une compilation en code objet. Le reste du code est envoyé au compilateur du langage de programmation, ensuite les deux codes objets sont fusionnés pour générer des transactions qui seront à leur tour envoyée au processeur de BD.

23

MODULES INTERNES AU SGBD

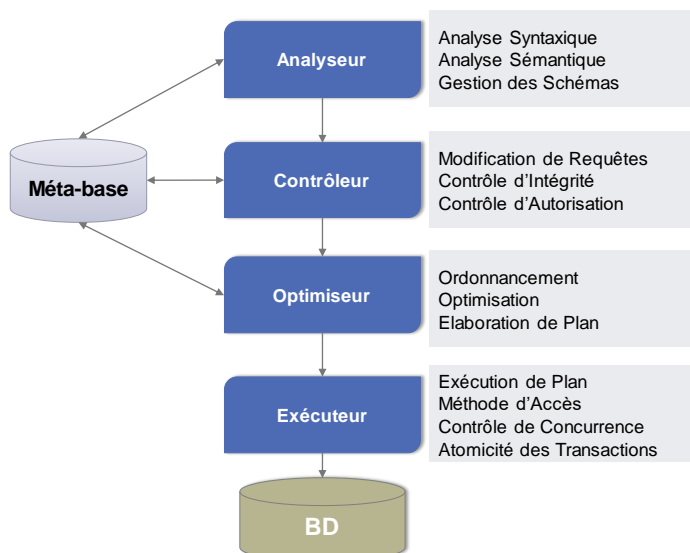

FONCTIONS DE SGBD

- ❑ **Création / Modification**
 - ❑ Création : CREATE TABLE
 - ❑ Modification : ALTER TABLE
 - ❑ Suppression : DROP TABLE, DELETE
 - ❑ Insertion : INSERT INTO
 - ❑ Mise à Jour : UPDATE
 - ❑ Interrogation : SELECT
- ❑ **Chemins d'accès**
 - ❑ Index : CREATE INDEX
- ❑ **Catalogues**
 - ❑ Informations sur toutes les objets de la Base de Données
- ❑ **Schémas externes**
 - ❑ Les vues : CREATE VIEW

SGBD ORACLE



- ❑ Un système de gestion de base de données relationnel (SGBDR)
- ❑ Relationnel-objet (SGBDRO) depuis la version 8
- ❑ Développé par Larry Ellison, Bob Miner et Ed Oates.
- ❑ ORACLE a été édité par la société *Oracle Corporation*, implantée aux USA à *RedWood Shores* en *Californie*.
- ❑ Aujourd'hui ORACLE est un SGBD réparti, qui s'est tourné vers le Web et le Cloud.
- ❑ Version actuelle : 12c

SITE ORACLE

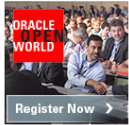

[Sign In/Register](#) [Help](#) [Country](#) [Communities](#) [I am a...](#) [I want to...](#)

Products
Solutions
Downloads
Store
Support
Training
Partners
About
OTN

<div style="background-color: #e67e22; color: white; padding: 5px; text-align: center;">Spotlight</div> <p>Cloud Computing Database 12c Engineered Systems Enterprise Manager</p> <div style="text-align: center; margin-top: 10px;">  <p>Register Now ></p> </div> <div style="text-align: center; margin-top: 10px;"> <p>Announcing Oracle Solaris 11.2 Engineered for Cloud</p>  <p>DOWNLOAD NOW ></p> </div>	<p>Oracle Cloud</p> <p>Oracle Mobile</p> <p>Applications Customer Experience Enterprise Performance Management Enterprise Resource Planning Human Capital Management Supply Chain Management Industry Applications Applications Product Lines</p> <p>Database Oracle Database Real Application Clusters Data Warehousing Database Security MySQL Oracle NoSQL Database TimesTen In-Memory Database</p> <p>Java</p> <p>Developer Tools</p> <p>Operating Systems Oracle Solaris Oracle Linux</p>	<p>Business Analytics</p> <p>Middleware Cloud Application Foundation Data Integration Identity Management Mobile Platform Service-Oriented Architecture Business Process Management WebCenter WebLogic</p> <p>Enterprise Management Cloud Management Application Management Database Management Middleware Management Hardware and Virtualization Management Heterogeneous Management Lifecycle Management</p>	<p>Engineered Systems Big Data Appliance Exadata Database Machine Exalogic Elastic Cloud Exalytics In-Memory Machine Database Appliance Oracle SuperCluster Oracle Virtual Compute Appliance Oracle ZFS Storage Appliance</p> <p>Servers SPARC x86 Blade Netra</p> <p>Storage and Tape SAN Storage NAS Storage Tape Storage</p> <p>Networking and Data Center Fabric Products</p> <p>Enterprise Communications</p>	<p>Virtualization Oracle Secure Global Desktop Oracle VM Server for x86 Oracle VM Server for SPARC</p> <p>Services Consulting Premier Support Advanced Customer Support Services Training Cloud Services Financing</p> <p>Oracle Customer Programs</p> <p>Customer and Partner Successes</p> <p>Products A-Z List</p> <p>Oracle Products from Acquired Companies</p> <p>Product Price List</p>
---	---	---	---	---

ORACLE SOLUTIONS



[Sign In/Register](#) [Help](#) [Country](#) [Communities](#) [I am a...](#) [I want to...](#)

Products
Solutions
Downloads
Store
Support
Training
Partners
About
OTN

<div style="background-color: #e67e22; color: white; padding: 5px; text-align: center;">Spotlight</div> <p>Cloud Midsize Industries Optimized Data Center Sustainability</p>	<p>Cloud Solutions Oracle Applications Cloud</p> <p>Mobile Solutions Oracle Mobile Platform</p> <p>Technology Solutions Big Data Data Warehousing Database Migration High Availability Internet of Things Java Technology Linux Open Source Oracle Optimized Solutions Security Server Consolidation Service-Oriented Architecture Solaris Virtualization Windows and .Net</p>	<p>Business Solutions Business Analytics Business Process Services Customer Experience Customer Relationship Management Enterprise Content Management Enterprise Management Financial Management Governance, Risk, and Compliance Human Capital Management Marketing Master Data Management Database and IT Infrastructure for SAP Oracle for Midsize Companies Procurement Project Portfolio Management Social Relationship Management Supply Chain Management Sustainability</p>	<p>Industry Solutions Aerospace and Defense Automotive Chemicals Communications Consumer Goods Education and Research Engineering and Construction Financial Services Healthcare Health Sciences High Technology Industrial Manufacturing Insurance Life Sciences Media and Entertainment Natural Resources Oil and Gas Professional Services Public Sector Retail Travel and Transportation Utilities Wholesale Distribution</p>	<p>Customer Experience Solutions Marketing Sales Service Commerce Social CPQ</p> <p>Oracle Customer Programs</p> <p>Customer and Partner Successes</p> <p>Partner Solutions Oracle Exastack Optimized Oracle Exastack Ready Oracle Validated Integration Oracle Accelerate for Midsize Companies Solutions</p>
---	---	---	--	--

Solutions
 Live Sales Chat

ORACLE - OUTILS

ORACLE Sign In/Register Help Country Communities I am a... I want to... Search

Products Solutions Downloads Store Support Training Partners About OTN

<p>Popular Downloads</p> <ul style="list-style-type: none"> Java for Developers Java for Your Computer Java SE Solaris MySQL Oracle Fusion Middleware 11g Oracle Database Prebuilt Developer VMs 	<p>Database</p> <ul style="list-style-type: none"> Oracle Database Oracle Database 11g Express Edition MySQL Oracle Berkeley DB Oracle Instant Client Oracle Application Express See All... <p>Middleware</p> <ul style="list-style-type: none"> Oracle Fusion Middleware (including Oracle WebLogic Server) Oracle JRockit Oracle SOA Suite See All... 	<p>Enterprise Management</p> <ul style="list-style-type: none"> Oracle Enterprise Manager Oracle Application Testing Suite See All... <p>Server and Storage Systems</p> <ul style="list-style-type: none"> Solaris Linux and Oracle VM Firmware See All... 	<p>Developer Tools</p> <ul style="list-style-type: none"> SQL Developer JDeveloper and ADF Developer Tools for Visual Studio Enterprise Pack for Eclipse NetBeans IDE See All... <p>Prebuilt Developer VMs</p>	<p>Applications</p> <ul style="list-style-type: none"> Oracle Fusion Applications, Oracle E-Business Suite, PeopleSoft, JD Edwards, Siebel CRM Agile AutoVue See All...
--	--	---	--	--

Webcast: Proven Approach to Financial Progress Using Modern Best Practices

Management: Modern HR leaders are staying on top of the latest trends

Solutions: Predefined solutions for full stack implementations

ORACLE STORE

ORACLE Sign In/Register Help Country Communities I am a... I want to... Search

Products Solutions Downloads Store Support Training Partners About OTN

<p>Spotlight</p> <ul style="list-style-type: none"> Oracle Database, Standard Edition License Oracle Crystal Ball MySQL Standard Edition Subscription Oracle Solaris Premier Subscription for Non-Oracle Hardware Keyboard and Mouse Sun Multithreaded 10 GbE Networking Card 	<p>Database</p> <ul style="list-style-type: none"> Oracle Database MySQL See All... <p>Operating Systems and Infrastructure</p> <ul style="list-style-type: none"> Linux Solaris Virtualization See All... 	<p>Fusion Middleware</p> <ul style="list-style-type: none"> Java Application Server and Application Grid See All... <p>Applications</p> <ul style="list-style-type: none"> AutoVue Oracle Crystal Ball Primavera See All... 	<p>Servers</p> <p>Desktops</p> <ul style="list-style-type: none"> Peripherals See All... <p>Storage and Tape</p> <ul style="list-style-type: none"> Switches and Directors Host Bus Adapters See All... <p>Networking Products</p> <p>Engineered Systems</p> <p>System Components</p> <p>Spare Parts</p>	<p>Store Help</p> <ul style="list-style-type: none"> Store FAQs Global Licensing Policies Price Lists <p>Partner Store</p> <ul style="list-style-type: none"> Place Orders Register Deals
--	---	--	--	--

What's' New: Webcast: Proven Approach to Financial Progress Using Modern Best Practices

Human Capital Management: Modern HR leaders are staying on top of the latest trends

Oracle Optimized Solutions: Predefined solutions for full stack implementations

ARCHITECTURE

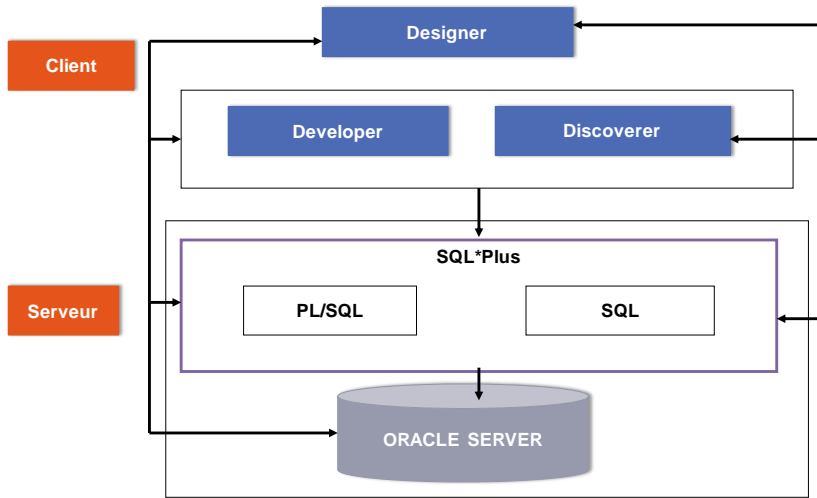

ORACLE DESIGNER



ORACLE DISCOVERER

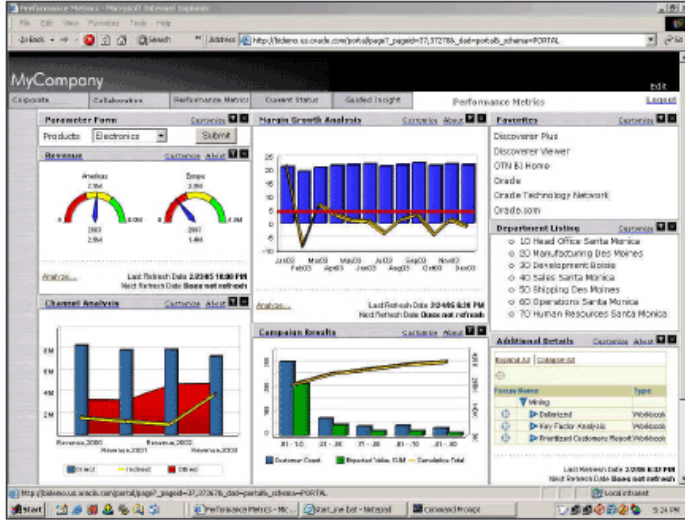

ORACLE DEVELOPER

The screenshot shows the Oracle Developer IDE with a Java class named 'Normal.java' open. The code is as follows:

```

1: import ...;
2:
3:
4:
5:
6:
7:
8:
9:
10:
11:
12:
13:
14:
15:
16:
17:
18:
19:
20:
21:
22:
23:
24:
25:
26:
27:
28:
29:
30:
31:
32:
33:
34:
35:
36:
37:
38:
39:
40:
41:
42:
43:
44:
45:
46:
47:
48:
49:
50:
51:
52:
53:
54:
55:
56:
57:
58:
59:
60:
61:
62:
63:
64:
65:
66:
67:
68:
69:
70:
71:
72:
73:
74:
75:
76:
77:
78:
79:
80:
81:
82:
83:
84:
85:
86:
87:
88:
89:
90:
91:
92:
93:
94:
95:
96:
97:
98:
99:
100:
101:
102:
103:
104:
105:
106:
107:
108:
109:
110:
111:
112:
113:
114:
115:
116:
117:
118:
119:
120:
121:
122:
123:
124:
125:
126:
127:
128:
129:
130:
131:
132:
133:
134:
135:
136:
137:
138:
139:
140:
141:
142:
143:
144:
145:
146:
147:
148:
149:
150:
151:
152:
153:
154:
155:
156:
157:
158:
159:
160:
161:
162:
163:
164:
165:
166:
167:
168:
169:
170:
171:
172:
173:
174:
175:
176:
177:
178:
179:
180:
181:
182:
183:
184:
185:
186:
187:
188:
189:
190:
191:
192:
193:
194:
195:
196:
197:
198:
199:
200:
201:
202:
203:
204:
205:
206:
207:
208:
209:
210:
211:
212:
213:
214:
215:
216:
217:
218:
219:
220:
221:
222:
223:
224:
225:
226:
227:
228:
229:
230:
231:
232:
233:
234:
235:
236:
237:
238:
239:
240:
241:
242:
243:
244:
245:
246:
247:
248:
249:
250:
251:
252:
253:
254:
255:
256:
257:
258:
259:
260:
261:
262:
263:
264:
265:
266:
267:
268:
269:
270:
271:
272:
273:
274:
275:
276:
277:
278:
279:
280:
281:
282:
283:
284:
285:
286:
287:
288:
289:
290:
291:
292:
293:
294:
295:
296:
297:
298:
299:
300:
301:
302:
303:
304:
305:
306:
307:
308:
309:
310:
311:
312:
313:
314:
315:
316:
317:
318:
319:
320:
321:
322:
323:
324:
325:
326:
327:
328:
329:
330:
331:
332:
333:
334:
335:
336:
337:
338:
339:
340:
341:
342:
343:
344:
345:
346:
347:
348:
349:
350:
351:
352:
353:
354:
355:
356:
357:
358:
359:
360:
361:
362:
363:
364:
365:
366:
367:
368:
369:
370:
371:
372:
373:
374:
375:
376:
377:
378:
379:
380:
381:
382:
383:
384:
385:
386:
387:
388:
389:
390:
391:
392:
393:
394:
395:
396:
397:
398:
399:
400:
401:
402:
403:
404:
405:
406:
407:
408:
409:
410:
411:
412:
413:
414:
415:
416:
417:
418:
419:
420:
421:
422:
423:
424:
425:
426:
427:
428:
429:
430:
431:
432:
433:
434:
435:
436:
437:
438:
439:
440:
441:
442:
443:
444:
445:
446:
447:
448:
449:
450:
451:
452:
453:
454:
455:
456:
457:
458:
459:
460:
461:
462:
463:
464:
465:
466:
467:
468:
469:
470:
471:
472:
473:
474:
475:
476:
477:
478:
479:
480:
481:
482:
483:
484:
485:
486:
487:
488:
489:
490:
491:
492:
493:
494:
495:
496:
497:
498:
499:
500:
501:
502:
503:
504:
505:
506:
507:
508:
509:
510:
511:
512:
513:
514:
515:
516:
517:
518:
519:
520:
521:
522:
523:
524:
525:
526:
527:
528:
529:
530:
531:
532:
533:
534:
535:
536:
537:
538:
539:
540:
541:
542:
543:
544:
545:
546:
547:
548:
549:
550:
551:
552:
553:
554:
555:
556:
557:
558:
559:
560:
561:
562:
563:
564:
565:
566:
567:
568:
569:
570:
571:
572:
573:
574:
575:
576:
577:
578:
579:
580:
581:
582:
583:
584:
585:
586:
587:
588:
589:
590:
591:
592:
593:
594:
595:
596:
597:
598:
599:
600:
601:
602:
603:
604:
605:
606:
607:
608:
609:
610:
611:
612:
613:
614:
615:
616:
617:
618:
619:
620:
621:
622:
623:
624:
625:
626:
627:
628:
629:
630:
631:
632:
633:
634:
635:
636:
637:
638:
639:
640:
641:
642:
643:
644:
645:
646:
647:
648:
649:
650:
651:
652:
653:
654:
655:
656:
657:
658:
659:
660:
661:
662:
663:
664:
665:
666:
667:
668:
669:
670:
671:
672:
673:
674:
675:
676:
677:
678:
679:
680:
681:
682:
683:
684:
685:
686:
687:
688:
689:
690:
691:
692:
693:
694:
695:
696:
697:
698:
699:
700:
701:
702:
703:
704:
705:
706:
707:
708:
709:
710:
711:
712:
713:
714:
715:
716:
717:
718:
719:
720:
721:
722:
723:
724:
725:
726:
727:
728:
729:
730:
731:
732:
733:
734:
735:
736:
737:
738:
739:
740:
741:
742:
743:
744:
745:
746:
747:
748:
749:
750:
751:
752:
753:
754:
755:
756:
757:
758:
759:
760:
761:
762:
763:
764:
765:
766:
767:
768:
769:
770:
771:
772:
773:
774:
775:
776:
777:
778:
779:
780:
781:
782:
783:
784:
785:
786:
787:
788:
789:
790:
791:
792:
793:
794:
795:
796:
797:
798:
799:
800:
801:
802:
803:
804:
805:
806:
807:
808:
809:
810:
811:
812:
813:
814:
815:
816:
817:
818:
819:
820:
821:
822:
823:
824:
825:
826:
827:
828:
829:
830:
831:
832:
833:
834:
835:
836:
837:
838:
839:
840:
841:
842:
843:
844:
845:
846:
847:
848:
849:
850:
851:
852:
853:
854:
855:
856:
857:
858:
859:
860:
861:
862:
863:
864:
865:
866:
867:
868:
869:
870:
871:
872:
873:
874:
875:
876:
877:
878:
879:
880:
881:
882:
883:
884:
885:
886:
887:
888:
889:
890:
891:
892:
893:
894:
895:
896:
897:
898:
899:
900:
901:
902:
903:
904:
905:
906:
907:
908:
909:
910:
911:
912:
913:
914:
915:
916:
917:
918:
919:
920:
921:
922:
923:
924:
925:
926:
927:
928:
929:
930:
931:
932:
933:
934:
935:
936:
937:
938:
939:
940:
941:
942:
943:
944:
945:
946:
947:
948:
949:
950:
951:
952:
953:
954:
955:
956:
957:
958:
959:
960:
961:
962:
963:
964:
965:
966:
967:
968:
969:
970:
971:
972:
973:
974:
975:
976:
977:
978:
979:
980:
981:
982:
983:
984:
985:
986:
987:
988:
989:
990:
991:
992:
993:
994:
995:
996:
997:
998:
999:
1000:

```

ARCHITECTURE

L'environnement ORACLE est un ensemble de produits autour de sa base de données

- ❑ **ORACLE Server** (gestionnaire de la base de données)
 - ❑ Contrôle toutes les actions au niveau de la BD comme l'accès utilisateur et la sécurité, stockage et intégrité des données.
 - ❑ Langage SQL et l'extension PL/SQL (langage comprenant des commandes procédurales supportant la gestion des erreurs et déclaration de variables)
- ❑ **ORACLE Designer**
 - ❑ Ensemble de produits intégrés dans un référentiel unique d'entreprise pour la conception des applications (Exemple CASE).
- ❑ **ORACLE Developer**
 - ❑ Outils de développement d'applications client/serveur ou Internet (Forms, Reports, Jdeveloper).
- ❑ **ORACLE Discoverer**
 - ❑ Outil d'interrogation pour des utilisateurs qui ont besoin d'accéder par eux-mêmes aux données, Datawarehouse, Datamart (Discoverer Administrator, Discoverer Catalog, etc.).

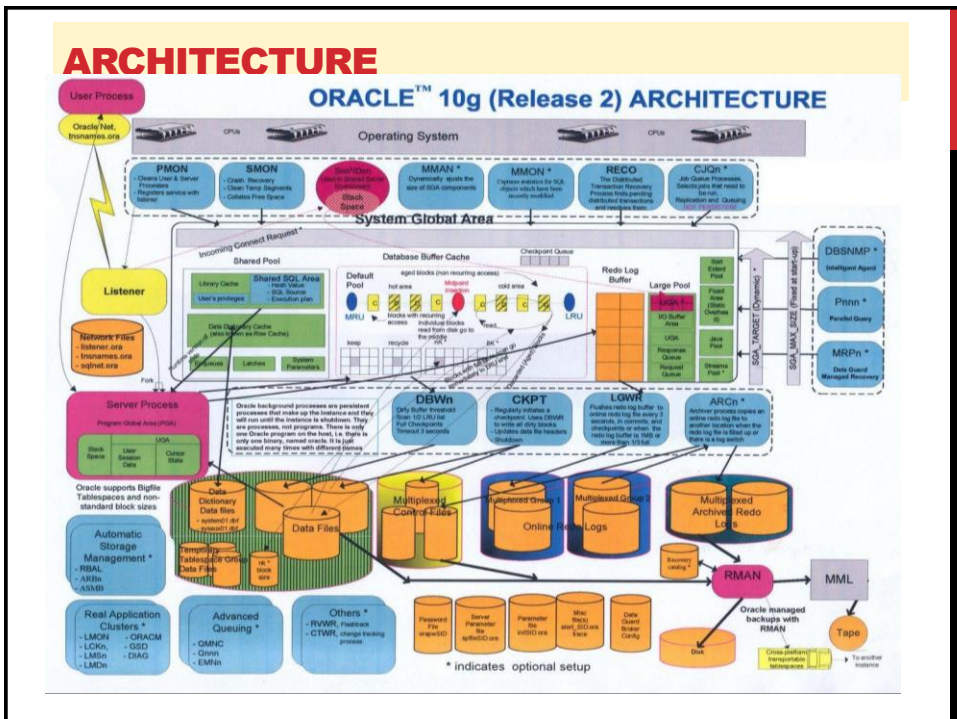

COMPOSANTS

Les composants principaux de l'architecture d'ORACLE sont

- Les processus
- Les structures mémoires
- Les fichiers

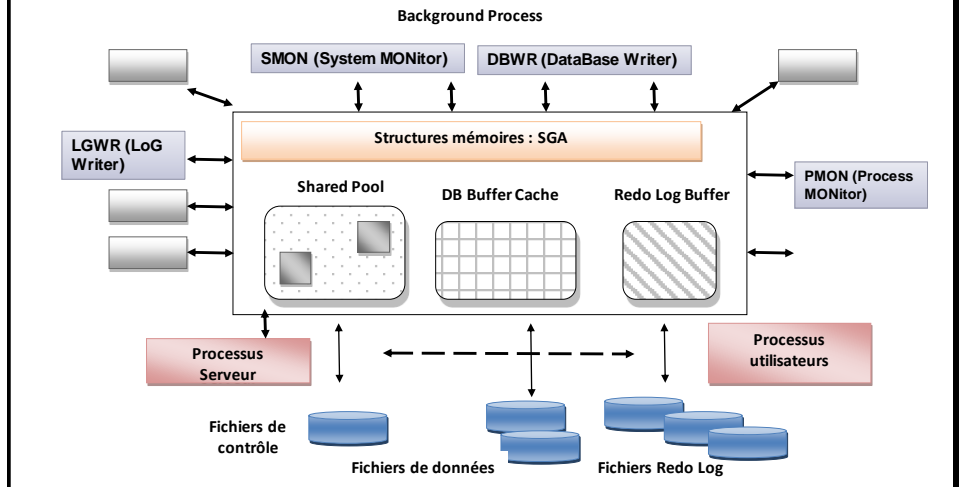

SYSTEM GLOBAL AREA

- Ensemble des buffers nécessaires à la gestion des transactions.
- Zone mémoire allouée au démarrage d'une instance, elle est restituée à la fermeture de cette instance.
- Les données de la SGA sont partagées par l'ensemble des utilisateurs connectés à un moment donné
- Comporte plusieurs types de buffers
- Data base Buffer Cache**
 - Contient les blocs de données, les blocs d'index, des blocs contenant les RollBack Segments et des blocs pour la gestion du système, les plus récemment utilisés; il peut contenir des données modifiées qui n'ont pas encore été enregistrées sur disque.

SYSTEM GLOBAL AREA

Redo Log Buffer

- Contient les *redo entries* (ensemble des modifications réalisées sur la base)
- Les redo entries sont mémorisées sur un fichier redo log, qui pourra être utilisé en cas de panne.

Shared Pool ou zone de partage des ordres SQL

- Utilisé pour mémoriser, analyser et traiter les ordres SQL soumis par les utilisateurs.
- Elle peut réutiliser les ordres SQL déjà exécutés.

LES PROCESSUS

Les Oracle Process sont divisés en trois catégories

- Users Process
- Server Process
- Backgrounds Process.
 - Prennent en charge les mécanismes internes d'Oracle.
 - Une instance Oracle contient au minimum quatre background process : DBWR, LGWR, SMON et PMON.

BACKGROUND PROCESS

- ❑ **DBWR (DataBase Writer)** : Son rôle est de mettre à jour les fichiers de données. Les blocs de données modifiés en SGA sont stockés dans la base de données.
- ❑ **LGWR (LoG Writer)** : Ce process écrit séquentiellement dans le fichier Redo Log courant des enregistrements Redo Log de la SGA.
- ❑ **SMON (System MONitor)** : Il vérifie si la base a été arrêtée proprement. Si ce n'est pas le cas, il récupère dans les fichiers redo log les enregistrements validés, qui n'ont pas encore été écrits dans la base par Oracle, pour les insérer.
- ❑ **PMON (Process MONitor)** : Il administre les différents process d'Oracle. Il est chargé de la libération des ressources occupées, par exemple dans le cas où un client éteint sa machine sans se déconnecter.

BACKGROUND PROCESS

- ❑ CKPT : Checkpoint
- ❑ ARCH : Archiver
- ❑ RECO : Recover
- ❑ LCKn : LOCK
- ❑ SNPn : Snapshot Refresh
- ❑ Snnn : Shared server
- ❑ Dnnn : Dispatcher
- ❑ Pnnn : Parallel Query

PROCESSUS UTILISATEUR

Un process utilisateur est démarré lorsqu'un utilisateur exécute un programme applicatif.

- Exécute l'outil ou l'application
- Considéré comme étant le client.
 - Exemple : SQL*plus, Forms,
- Il transmet le SQL au process serveur et en reçoit les résultats.

PROCESSUS SERVEUR

- Prennent en charge les demandes des utilisateurs.
- Ils sont responsables de la communication entre la SGA et le Process User.
- Les tâches du process serveur
 - Analyser et exécuter les commandes SQL
 - Lire les blocs de données à partir du disque dans les zones partagées de la SGA
 - Renvoyer les résultats des commandes SQL au Process utilisateur

INSTANCE ORACLE

- ❑ Combinaison de la SGA et des process détachés de la base de données.
- ❑ Quand une instance est démarrée, les zones mémoire de la SGA sont allouées et les process détachés sont lancés.
- ❑ *Ne pas confondre une BD ORACLE et une instance d'ORACLE* : l'instance est d'abord démarrée puis elle monte la BD (ouverture des fichiers).

Les process serveurs et utilisateurs ne font pas partie de l'instance d'ORACLE.

MÉCANISME

- ❑ Lorsqu'un utilisateur demande une donnée, son processus va la chercher en SGA, si elle n'y est pas, le processus va la chercher dans les fichiers de données.
- ❑ Toutes les transactions sont enregistrées dans les fichiers Redo Log
- ❑ En cas de problème la reprise après panne est assurée par le process SMON au démarrage d'une nouvelle instance.

BD ORACLE

La base de données ORACLE est composée de fichiers de données et de fichiers redo log tous étant référencés dans un ou plusieurs fichiers de contrôle.

Structure physique	Définition
Fichiers de données	Contiennent toutes les données de la base : les tables, index, procédures, fonctions,... ; ainsi que le dictionnaire de données (créé lors de la création de la base de données).
Fichiers Redo Log	Gardent des enregistrements de toutes les modifications effectuées sur la base de données dans un but de restauration
Fichiers de contrôle	Conservent la définition des structures physiques et les états de la Base de données: nom de la base, nom et chemin d'accès des fichiers de données et Redo Log, date et heure de création de la base.

STRUCTURE INTERNE

LES TABLESPACES

- ❑ Les données d'une base Oracle sont mémorisées dans une ou plusieurs unités logiques appelées **tablespaces** et physiquement dans des fichiers associés à ces tablespaces.
- ❑ Chaque base contient obligatoirement un tablespace SYSTEM (tables du dictionnaire), les procédures, les fonctions, les packages, les triggers et le rollback segment SYSTEM.
- ❑ Les autres tablespaces contiennent les segments de la base de données (tables, index,...).

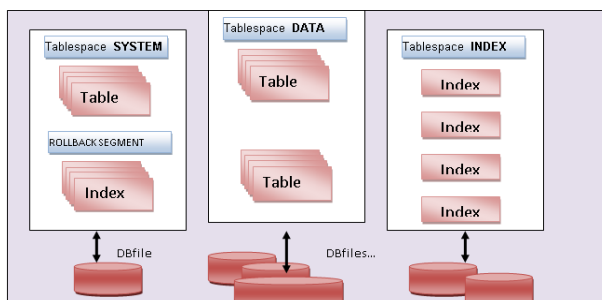

STRUCTURE INTERNE

LES ROLLBACK SEGMENTS

- ❑ Une base de données contient un ou plusieurs ROLLBACK SEGMENTS
- ❑ Un rollback segment enregistre les actions d'une transaction qui peuvent être annulées en cas d'incident.
- ❑ Le rollback segment SYSTEM est créé lors de la création de la base dans le tablespace SYSTEM ; il n'est utilisé que pour les transactions portant sur les données du dictionnaire.
- ❑ Un ou plusieurs autres rollback segments doivent exister pour les transactions portant sur des données utilisateur.

LES CATALOGUES

Contraintes et Triggers

LES CATALOGUES

CATALOGUES

MÉMOIRE RELATIONNELLE

- Couche du SGBD qui accède à la BD
- Quatre fonctions principales
 1. **Présenter une vision relationnelle des fichiers qui constituent la BD : Fichiers, enregistrements, champs**
 2. **Gérer la mémoire centrale (MC)**
 - Relations stockées par page en MS
 - Chargées en MC sur demande (mémoire virtuelle)
 - MS est décomposée en segments
 - Un segment est constitué de plusieurs pages
 - La page est l'unité de transfert entre MS et MC
 - Un fichier est sauvegardé dans un seul segment (plusieurs pages)
 3. **Gérer les différentes relations de la BD**
 - Tables, index, Vues, catalogues, etc.
 4. **Etablir des méthodes d'accès**
 - Hachage, index, b-arbre, etc.

MÉTHODES DE STOCKAGE

Fichier Commun (Tas de données)

- Les enregistrements sont placés à la queue dans des pages successives.
- Un enregistrement n'est pas à cheval sur deux pages.
- Le seul accès aux données dans le cas de la recherche d'un enregistrement est un balayage séquentiel des tuples.
 - Opération très coûteuse.**
- L'insertion d'un nouvel enregistrement s'effectue dans la dernière page.
- Si cette dernière est saturée, alors une nouvelle page est allouée et l'enregistrement est inséré.
- La suppression est assurée logiquement grâce à un indicateur de suppression.
- Cette organisation a été implémentée par défaut dans le système INGRES.

HACHAGE

- ❑ Disposer d'une fonction de hachage $h(c)$ qui permet de calculer un numéro de bloc ou paquet, contenant un ensemble de pages, à partir d'une clé.
- ❑ La recherche de l'enregistrement s'effectue ensuite séquentiellement dans le bloc.

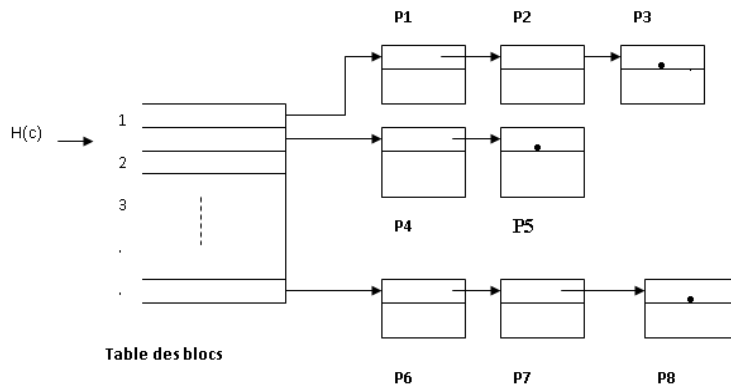

HACHAGE

Algorithme de recherche

- ❑ Entrée : valeur de clé c
- ❑ Calcul $h(c)$: numéro de bloc
- ❑ Consultation de la table des blocs : récupération de la première page du bloc
- ❑ Recherche dans cette page l'enregistrement ayant pour clé c .

Algorithme de modification :

- ❑ rechercher l'enregistrement à l'aide de l'algorithme précédent
- ❑ réaliser la modification

HACHAGE

Algorithme d'insertion :

- Rechercher si le nouvel enregistrement n'existe pas.
- Si non : si le bloc n'est pas saturé alors insérer le nouvel enregistrement, sinon, allouer une nouvelle page, insérer le nouvel enregistrement et chaîner la nouvelle page aux autres.
- Le bloc est saturé signifie qu'il va y avoir débordement. C'est la gestion des débordements qui va dégrader les performances dans les techniques de hachage.

Algorithme de suppression :

- Rechercher l'enregistrement à supprimer
- Soit libérer la place qu'occupait cet enregistrement en mettant à jour le chaînage,
- soit mettre un indicateur de suppression dans l'en-tête de l'enregistrement à supprimer.

FICHIERS INDEXES

Un fichier index contient un ensemble de couples (c,p) où c est la clé du premier enregistrement de la page p.

Index dense : il contient toutes les clés du fichier

Index non dense : on crée des enregistrements index pour certains enregistrements du fichier : dans ce cas le fichier est trié et divisé en blocs. A chaque bloc lui est associée une entrée dans l'index.

(c,p) = < plus grande clé du bloc, adresse relative du bloc >

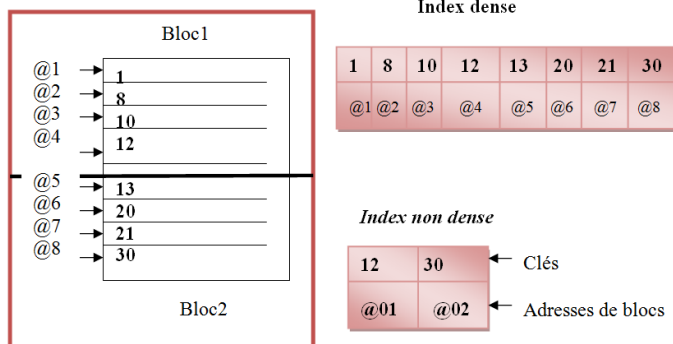

FICHIERS INDEXES

Algorithme de recherche

- Accès à l'index,
- Recherche dans l'index de la clé d'enregistrement désiré,
- Récupération dans l'index de l'adresse relative de l'enregistrement (si index dense), ou de l'adresse relative du bloc qui le contient (si index non dense),
- Conversion de l'adresse relative en adresse réelle,
- Accès à l'enregistrement ou au bloc,
- Transfert de l'enregistrement dans la zone du programme utilisateur.

FICHIERS INDEXES

Algorithme d'insertion :

- Accès à l'index,
- Détermination de l'emplacement de la page qui doit contenir l'enregistrement, puis détermination de la place de l'enregistrement dans la page.
- Si la place existe (page non saturée), alors insérer l'enregistrement en déplaçant les autres si nécessaire.
- Si la page est pleine, il existe différentes stratégies, entre autres, aller à la page suivante ou allouer une nouvelle page, tout en mettant à jour l'index.

FICHIERS INDEXES

Algorithme de suppression :

- Appliquer l'algorithme de recherche pour trouver l'enregistrement,
- Soit supprimer réellement l'enregistrement en mettant à jour l'index,
- Soit faire une suppression logique.
- Cas particuliers**
 - Si l'enregistrement à supprimer est le premier de l'index, alors une modification de l'index est nécessaire.
 - Lorsqu'une page devient complètement vide, il faut la rendre au système et mettre à jour l'index.

FICHIERS INDEXES

Algorithme de modification :

- Appliquer l'algorithme de recherche pour trouver l'enregistrement à modifier,
- Réaliser la modification.
- Cas particulier
 - Si la modification porte sur la clé, alors la traiter comme une suppression, suivie d'une insertion.

B-ARBRE

Un B-arbre d'ordre d (nombre de descendants directs d'un nœud interne) et de profondeur p est défini comme une arborescence ayant les propriétés suivantes :

- ❑ Chaque nœud a au plus d fils, c'est-à-dire d pointeurs.
- ❑ Chaque nœud excepté la racine et les feuilles a au moins $\lceil d/2 \rceil$ fils (plus petit entier non inférieur à $d/2$, ou encore l'arrondi supérieur de $d/2$).
- ❑ La racine a au moins 2 fils.
- ❑ Toutes les feuilles apparaissent au même niveau : (p),
- ❑ Un nœud ayant k fils ($k \leq d$) c'est-à-dire k pointeurs, contient $k-1$ clés.
- ❑ Les données (tuples) sont rangées dans les feuilles ou nœuds terminaux. Les nœuds non terminaux ne contiennent que des clés et des pointeurs vers d'autres nœuds de l'arborescence.

B-ARBRE

Les types d'accès fournis par un B-index

Index Principal : l'ordre physique coïncide avec l'ordre logique : il est construit au chargement initial de la relation et est défini sur une clé.

Index Secondaire : ordre physique est différent de l'ordre logique dans la plupart des cas et peut être défini sur des attributs non clés

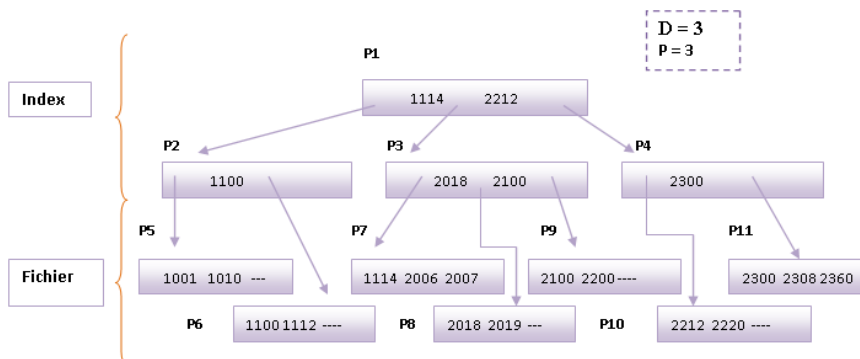

B-ARBRE

Algorithme de recherche

Soit la recherche d'un tuple de clé c

1. Lire la racine et rechercher quelle valeur de clé recouvre la valeur c .
2. Lire la valeur de pointeur associé.
3. Aller à la page pointée par le pointeur sélectionné.
4. Rechercher quelle valeur de clé recouvre c , lire la valeur de pointeur associé et aller à la page pointée.
5. Répéter l'opération précédente jusqu'à trouver la page feuille contenant la clé.

B-ARBRE

Algorithme d'insertion

Soit à insérer un tuple de clé c

1. Rechercher la page feuille du B-arbre qui doit contenir ce tuple en appliquant l'algorithme de recherche : soit P_i cette page ; deux possibilités.
2. Si P_i est non saturée alors insertion dans l'ordre des clés.
3. Sinon il faut allouer une nouvelle page P' . On répartit les tuples de P_i avec le nouveau tuple en deux groupes équilibrés qui seront stockés respectivement sur P_i et P' .
4. Soit P_0 la page qui pointait sur P_i ; deux possibilités :
5. Soit P_0 est non saturée, c'est-à-dire qu'elle n'a pas les $d-1$ clés alors insertion d'un pointeur pour P' avec la valeur minimum de clé de P' .
6. Sinon, il faut allouer une nouvelle page pour l'index tout en contrôlant le pointage du niveau antécédent.

B-ARBRE

Dans le cas où plusieurs ancêtres de P0 sont pleins alors l'insertion aura pour effet de modifier l'arbre sur plusieurs niveaux et ainsi être dans la possibilité de modifier la racine qui deviendra un nœud intermédiaire, et qui sera remplacée par une nouvelle racine avec 2 fils.

La profondeur de l'arbre sera alors modifiée.

On parle alors d'insertion avec éclatement de nœuds et propagation de l'éclatement jusqu'à la racine.

B-ARBRE

Algorithme de suppression

Soit à supprimer le tuple de clé c

- ❑ Appliquer l'algorithme de recherche de la clé c : soit P_i la page qui contient c
- ❑ Si P_i a un nombre d'enregistrement $\geq \lfloor d/2 \rfloor$ après suppression alors réaliser la suppression. Il faut cependant vérifier que la clé du tuple supprimé ne se retrouve pas comme clé dans l'index du B-arbre (vérifier tous les niveaux de l'index). Dans ce cas, il faut alors remonter dans la hiérarchie afin de remplacer cette clé par la clé du tuple suivant.
- ❑ Si non (c'est-à-dire que P_i a moins de $\lfloor d/2 \rfloor$ fils après suppression) :
- ❑ On examine la page P_j immédiatement à gauche ou à droite de P_i et ayant le même père.
- ❑ Si P_j a plus de $\lfloor d/2 \rfloor$ enregistrements, on redistribue les enregistrements de P_i et P_j de manière équilibrée tout en conservant l'ordre. On répercute la modification sur les ancêtres de P_i puisque les clés sont modifiées.
- ❑ Si non on réalise une suppression avec fusion. On regroupe P_i et P_j en un seul bloc et on modifie les ancêtres de P_i . Cette fusion peut être récursive.

GESTION DE
L'INTÉGRITÉ